

Латунные пресс-фитинги MultiSkin для металлополимерных труб.

Линейка латунных пресс-фитингов размером от 16 до 75 мм. Пресс-фитинги MultiSkin совместимы с пресс-профилями ТН, Н и U. Мгновенный контроль соединения с помощью кольца Visu-Control. Низкие потери давления.



Преимущества

Эксплуатационные характеристики

Пресс-фитинги позволяют создать соединение за семь секунд и устраняют риски, связанные со сварочными работами. Пресс-фитинги совместимы с профилями ТН, Н и U и с инструментами различных брендов. Улучшенная гидравлика и меньшие потери давления (в среднем на 17% по сравнению с предыдущим поколением)

Безопасность

Съемное кольцо Visu-Control® обеспечивает возможность визуального и тактильного контроля соединения. Технология "не обжат — не герметичен": при отсутствии соединения пропускает воду в ходе испытаний под давлением. Защитный колпачок предотвращает от загрязнений.

Технические характеристики

Система MultiSkin предназначена для следующих видов применения:

- Водоснабжение: от +5 °С до +95 °С (рабочая температура) и 10 бар (максимальное рабочее давление).
- Отопление и холодоснабжение: от -10 °С до +95 °С (рабочая температура) и 10 бар (максимальное рабочее давление).
- Ливневая канализация: от -10 °С до +95 °С (рабочая температура) и 10 бар (максимальное рабочее давление).

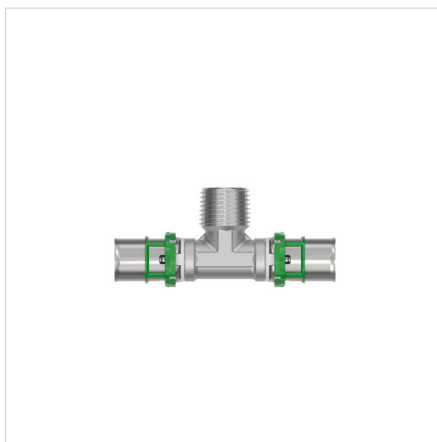
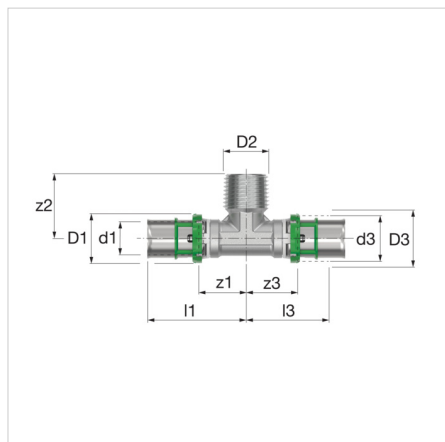

Тип	Размеры		Артикул
Тройник с НР 16x2 - 1/2" - 16x2	16x2 - 1/2" - 16x2	2	7132GW161216
Тройник с НР 20x2 - 1/2" - 20x2	20x2 - 1/2" - 20x2	2	7132GW201220
Тройник с НР 20x2 - 3/4" - 20x2	20x2 - 3/4" - 20x2	2	7132GW203420
Тройник с НР 26x3 - 3/4" - 26x3	26x3 - 3/4" - 26x3	2	7132GW263426
Тройник с НР 26x3 - 1" - 26x3	26x3 - 1" - 26x3	2	7132GW26126
Тройник с НР 32x3 - 3/4" - 32x3	32x3 - 3/4" - 32x3	2	7132GW323432
Тройник с НР 32x3 - 1" - 32x3	32x3 - 1" - 32x3	2	7132GW32132

Размеры тройника с НР - 7132GW

Тип	Размеры									
	d1 [mm]	d2 ["]	d3 [mm]	D1 [mm]	D3 [mm]	z1 [mm]	z2 [mm]	z3 [mm]	l1 [mm]	l3 [mm]
Тройник с НР 16x2 - 1/2" - 16x2	16	R ¹ / ₂ "	16	23	23	21	30	21	45	45
Тройник с НР 20x2 - 3/4" - 20x2	20	R ³ / ₄ "	20	27	27	24	34	24	47,95	47,95
Тройник с НР 26x3 - 3/4" - 26x3	26	R ³ / ₄ "	26	33	33	31	38	31	56	56
Тройник с НР 26x3 - 1" - 26x3	26	R1"	26	33	33	31	44	31	56	56
Тройник с НР 32x3 - 3/4" - 32x3	32	R ³ / ₄ "	32	39	39	32	41	32	60	60
Тройник с НР 32x3 - 1" - 32x3	32	R1"	32	39	39	32	45	32	60	60
Тройник с НР 40x3,5 - 1" - 40x3,5	40	R1"	40	47	47	32	55	32	71	71
Тройник с НР 40x3,5 - 1"1/4" - 40x3,5	40	R1 ¹ / ₄ "	40	47	47	32	55	32	71	71
Тройник с НР 20x2 - 1/2" - 20x2	20	R ¹ / ₂ "	20	27	27	21	30	21	45	45

Дополнительная информация в Интернете:

- [Installation and operating instructions](#)
- [ACS certificate](#)
- [DVGW certificate](#)
- [DVGW certificate of conformity](#)
- [KIWA certificate](#)
- [NF certificate](#)
- [WRAS certificate](#)
- [PZH certificate](#)
- [PZH certificate MultiSkin2](#)
- [PZH certificate MultiSkin4](#)
- [MultiSkin ÉMI certificate HUN](#)
- [Certificate MultiSkin RUS](#)
- [7132GW RFA](#)
- [7132GW DWG](#)
- [7132GW STEP](#)
- [Leaflet](#)
- [Z-Card](#)