

Латунные пресс-фитинги MultiSkin для металлополимерных труб.

Линейка латунных пресс-фитингов размером от 16 до 75 мм. Пресс-фитинги MultiSkin совместимы с пресс-профилями ТН, Н и U. Мгновенный контроль соединения с помощью кольца Visu-Control. Низкие потери давления.



Преимущества

Эксплуатационные характеристики

Пресс-фитинги позволяют создать соединение за семь секунд и устраняют риски, связанные со сварочными работами. Пресс-фитинги совместимы с профилями ТН, Н и U и с инструментами различных брендов. Улучшенная гидравлика и меньшие потери давления (в среднем на 17% по сравнению с предыдущим поколением)

Безопасность

Съемное кольцо Visu-Control® обеспечивает возможность визуального и тактильного контроля соединения. Технология "не обжат — не герметичен": при отсутствии соединения пропускает воду в ходе испытаний под давлением. Защитный колпачок предотвращает от загрязнений.

Технические характеристики

Система MultiSkin предназначена для следующих видов применения:

- Водоснабжение: от +5 °С до +95 °С (рабочая температура) и 10 бар (максимальное рабочее давление).
- Отопление и холодоснабжение: от -10 °С до +95 °С (рабочая температура) и 10 бар (максимальное рабочее давление).
- Ливневая канализация: от -10 °С до +95 °С (рабочая температура) и 10 бар (максимальное рабочее давление).

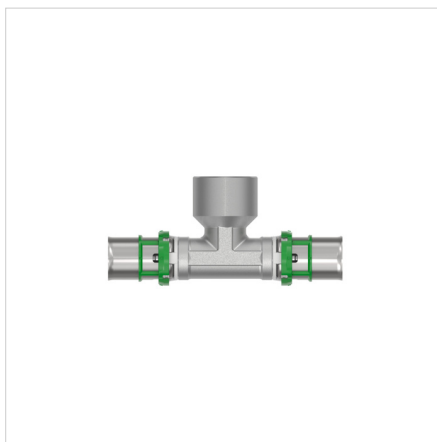
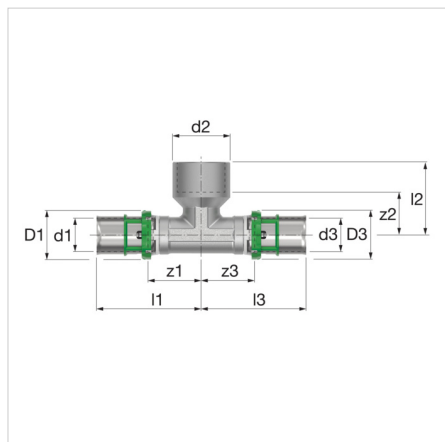

Тип	Размеры		Артикул
		-	
Тройник с ВР 16x2 - 1/2 - 16x2	16 x 2 - 1/2" - 16 x 2	2	7130GW161216
Тройник с ВР 20x2 - 1/2 - 20x2	20 x 2 - 1/2" - 20 x 2	2	7130GW201220
Тройник с ВР 20x2 - 3/4 - 20x2	20 x 2 - 3/4" - 20 x 2	2	7130GW203420
Тройник с ВР 26x3 - 1/2 - 26x3	26 x 3 - 1/2" - 26 x 3	2	7130GW261226
Тройник с ВР 26x3 - 3/4 - 26x3	26 x 3 - 3/4" - 26 x 3	2	7130GW263426
Тройник с ВР 26x3 - 1" - 26x3	26 x 3 - 1" - 26 x 3	2	7130GW26126
Тройник с ВР 32x3 - 1/2 - 32x3	32 x 3 - 1/2" - 32 x 3	2	7130GW321232

Размеры тройника с ВР - 7130GW

Тип	Размеры											
	d1 [мм]	d2 ["]	d3 [мм]	D1 [мм]	D3 [мм]	z1 [мм]	z2 [мм]	z3 [мм]	l1 [мм]	l2 [мм]	l3 [мм]	slw2 [мм]
Тройник с ВР 14x2 - 1/4 - 14x2	14	G1/4"	14	21	21	21	19	19	19	43	43	43
Тройник с ВР 16x2 - 1/2 - 16x2	14	G1/2"	14	21	21	21	19	19	19	43	43	43
Тройник с ВР 20x2 - 1/2 - 20x2	18	G1/2"	18	25	25	25	23	23	23	47	47	47
Тройник с ВР 20x2 - 3/4 - 20x2	20	G3/4"	20	27	27	27	23	23	23	47	47	47
Тройник с ВР 26x3 - 1/2 - 26x3	26	G1/2"	26	33	33	33	31	31	31	56	56	56
Тройник с ВР 26x3 - 3/4 - 26x3	14	G3/4"	14	21	21	21	19	19	19	43	43	43
Тройник с ВР 32x3 - 1/2 - 32x3	18	G1/2"	18	25	25	25	23	23	23	47	47	47
Тройник с ВР 32x3 - 3/4 - 32x3	20	G3/4"	20	27	27	27	23	23	23	47	47	47
Тройник с ВР 26x3 - 1" - 26x3	16	G1"	16	23	23	23	19	19	19	43	43	43
Тройник с ВР 18x2 - 1/2 - 18x2	16	G1/2"	16	23	23	23	19	19	19	43	43	43
Тройник с ВР 32x3 - 1"1/4 - 32x3	18	G1 1/4"	18	25	25	25	23	23	23	47	47	47
Тройник с ВР 40x3,5 - 3/4 - 40x3,5	20	G3/4"	20	27	27	27	23	23	23	47	47	47
Тройник с ВР 40x3,5 - 1" - 40x3,5	26	G1"	26	33	33	33	31	31	31	56	56	56
Тройник с ВР 40x3,5 - 1"1/4 - 40x3,5	14	G1 1/4"	14	21	21	21	19	19	19	43	43	43
Тройник с ВР 50x4 - 1" - 50x4	18	G1"	18	25	25	25	23	23	23	47	47	47
Тройник с ВР 63x4,5 - 3/4 - 63x4,5	20	G3/4"	20	27	27	27	23	23	23	47	47	47
Тройник с ВР 63x4,5 - 2" - 63x4,5	20	G2"	20	27	27	27	23	23	23	47	47	47
Тройник с ВР 50x4 - 3/4 - 50x4	16	G3/4"	16	23	23	23	19	19	19	43	43	43
Тройник с ВР 32x3 - 1" - 32x3	16	G1"	16	23	23	23	19	19	19	43	43	43

Дополнительная информация в Интернете:[Installation and operating instructions](#)[ACS certificate](#)[DVGW certificate](#)[DVGW certificate of conformity](#)[KIWA certificate](#)[NF certificate](#)[WRAS certificate](#)[PZH certificate](#)[PZH certificate MultiSkin2](#)[PZH certificate MultiSkin4](#)[MultiSkin ÉMI certificate HUN](#)[Certificate MultiSkin RUS](#)[7130GW DWG](#)[7130GW DWG](#)[7130GW STEP](#)[Leaflet](#)[Z-Card](#)