



# Hoobs

## Технический паспорт

КРАНЫ ШАРОВЫЕ ДЛЯ ВОДЫ  
СЕРИЯ "ORION"



**Тип: 1510; 1511; 1512; 1513; 1514; 1515**

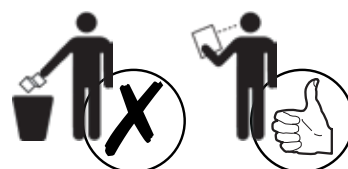

Паспорт разработан в соответствии с требованиями ГОСТ 2.601-2013.

hoobs.ru

## ОГЛАВЛЕНИЕ

№	Наименование	Страница
1	Сведения об изделии	2
2	Назначение и область применения	2
3	Технические характеристики	3
4	Конструкция и применяемые материалы	4
5	Номенклатура и габаритные размеры	7
6	Гидравлические характеристики	9
7	График зависимости рабочего давления от температуры	9
8	Указания по эксплуатации и техническому обслуживанию	9
9	Условия хранения и транспортировки	10
10	Утилизация	10
11	Приёмка и испытания	10
12	Возможные неисправности и способы их устранения	11
13	Гарантийные условия и обязательства	11
14	Гарантийный талон	13

## 1. СВЕДЕНИЯ ОБ ИЗДЕЛИИ

### 1.1. НАИМЕНОВАНИЕ

Шаровые краны ORION усиленной версии.  
Модели: 1510; 1511; 1512; 1513; 1514; 1515.

### 1.2. ЗАВОД -ИЗГОТОВИТЕЛЬ

Tiemme Raccorderie S.p.A., via Cavallera 6/A, 25045 Castegnato (BS) Italy (Италия).  
Модели: 1510; 1511; 1512; 1513; 1514; 1515.

## 2. НАЗНАЧЕНИЕ И ОБЛАСТЬ ПРИМЕНЕНИЯ

### 2.1. ОБЩЕЕ НАЗНАЧЕНИЕ

Шаровые краны серии "ORION" усиленные, применяются в качестве запорной арматуры в системах отопления, кондиционирования, сжатого воздуха и других технических трубопроводах. Разъемное соединение шаровых кранов артикулов, выполненное с помощью съёмного патрубка и накидной гайки, значительно облегчает монтаж трубопроводных систем, в которых может быть применен кран. Кроме того, шаровой кран со съёмным патрубком может быть установлен перед конечными элементами трубопроводов систем отопления и кондиционирования, которые требуют периодических работ по обслуживанию, например, радиаторов отопления, котлов и прочее.

Шаровые краны серии ORION выполнены из горячепрессованной никелированной латуни CW617N. Шаровые краны серии ORION являются двунаправленными, это означает, что они перекрывают поток в обоих направлениях.

Основная область применения – стальные стояки систем холодного водоснабжения, горячего водоснабжения и отопления. Использование шаровых кранов в качестве регулирующей арматуры не допускается.

## 2.2. ДЛЯ ПИТЬЕВОЙ ВОДЫ

Сырьё и материалы, которые используются для производства шаровых кранов серии ORION соответствуют:

1. Постановлению министерства № 174 от 06/04/2004 относительно материалов из латуни.
2. Европейскому стандарту UNI-EN 12165 CW 617 N – DW для продукции из латуни.
3. Немецкому стандарту DIN 50930-6 для латуни.
4. Директиве 2011/65/UE. 6 RoHS по правилам ограничения содержания вредных веществ.

## 3. ТЕХНИЧЕСКИЕ ХАРАКТЕРИСТИКИ

Изделие произведено по технической документации завода-изготовителя в соответствии с Директивой 2006/42/ЕС. Изделие отвечают требованиям ТР ТС 010/2011 «О безопасности машин и оборудования».

№	Характеристика	Ед.изм.	Значение	Обоснование
1	Класс герметичности затвора		"А"	ГОСТ Р 54808
2	Нормативный срок службы	лет	30	ГОСТ 24.003
3	Средний полный ресурс	циклы	50000	ГОСТ 21345
4	Средняя наработка на отказ	циклы	20000	ГОСТ 27.003
5	Диапазон номинальных диаметров Ду (DN)	DN	От мм до 50 мм От " до 2"	ГОСТ Р 52720
6	Тип крана по эффективному диаметру		Полнопроходной	ГОСТ 28343
7	Температура транспортируемой среды	°С	От -20 до 185	ГОСТ Р 52720
8	Угол поворота рукоятки между крайними положениями	градусы	90 °	ГОСТ 21345
9	Номинальное давление P <sub>y</sub> (PN)	бар	От 25 до 64	ГОСТ Р 52720
10	Стандарт резьбы		Трубная	По ГОСТ 6357 ISO 228/1
11	Материалы корпусных деталей		Горячепрессованная латунь CW 617N	ГОСТ 15527

## 4. КОНСТРУКЦИЯ И ПРИМЕНЯЕМЫЕ МАТЕРИАЛЫ

В разделе представлены модели шаровых кранов, отличающиеся конструктивно.

Производитель оставляет за собой право вносить изменения в конструкцию шаровых кранов не ухудшающие его технические и эксплуатационные характеристики без уведомления потребителя.

### Артикул 1510

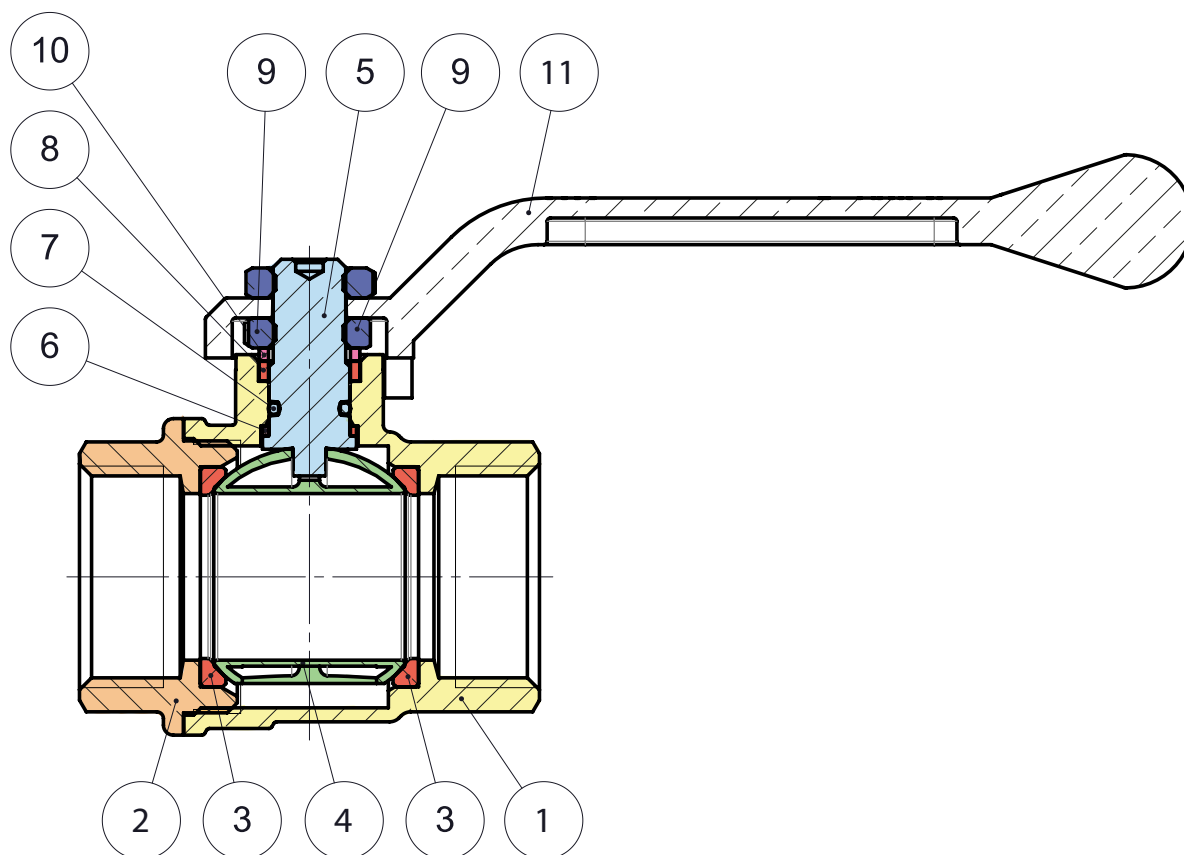

№	Наименование элемента	Материал изготовления	Марка материала	Кол-во
1	Большой полукорпус	Латунь CW617N	Латунь горячепрессованная никелированная	1
2	Малый полукорпус	Латунь CW617N	Латунь горячепрессованная никелированная	1
3	Седельные кольца	PTFE	Фторопласт PTFE	2
4	Затвор шаровой	Латунь CW617N	Латунь горячепрессованная никелированная и хромированная	1
5	Шток	Латунь CW614N	Латунь горячепрессованная	1
6	Прокладка антифрикционная	PTFE G400	Фторопласт VIRGIN PTFE	1
7	Уплотнительное кольцо сальникового узла	VITON® FKM	Синтетический каучук	1
8	Уплотнительная прокладка сальникового узла	PTFE G400	Фторопласт VIRGIN PTFE	1
9	Прижимная гайка сальникового узла	Сталь	Оцинкованная сталь	1
9*	Гайка крепления рукояти	Сталь	Оцинкованная сталь	1
10	Латунная шайба	Латунь CW614N	Латунь горячепрессованная	1
11	Рукоять - рычаг	Алюминий	Алюминий литой	1

## АРТИК УЛ 1513

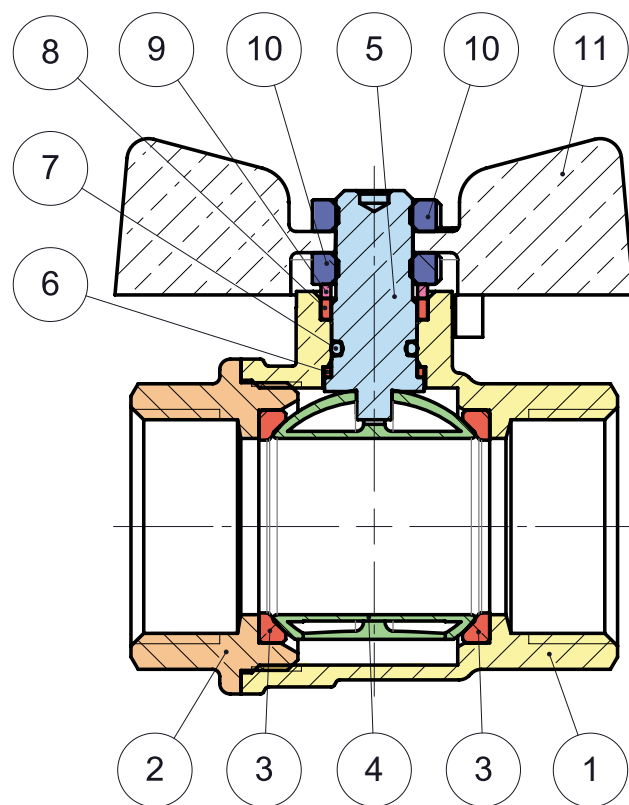

№	Наименование элемента	Материал изготовления	Марка материала	Кол-во
1	Большой полукорпус	Латунь CW617N	Латунь горячепрессованная никелированная	1
2	Малый полукорпус	Латунь CW617N	Латунь горячепрессованная никелированная	1
3	Седельные кольца	PTFE	Фторопласт PTFE	2
4	Затвор шаровой	Латунь CW617N	Латунь горячепрессованная никелированная и хромированная	1
5	Шток	Латунь CW614N	Латунь горячепрессованная	1
6	Прокладка антифрикционная	PTFE G400	Фторопласт VIRGIN PTFE	1
7	Уплотнительное кольцо сальникового узла	VITON® FKM	Синтетический каучук	1
8	Уплотнительная прокладка сальникового узла	PTFE G400 Green	Фторопласт VIRGIN PTFE (зеленый)	1
9	Латунная шайба	Латунь CW614N	Латунь горячепрессованная	1
10	Прижимная гайка сальникового узла	Сталь	Оцинкованная сталь	1
10*	Гайка крепления рукояти	Сталь	Оцинкованная сталь	1
11	Рукоять "бабочка"	Алюминий	Алюминий литой	1

## АРТИКУЛ 1515

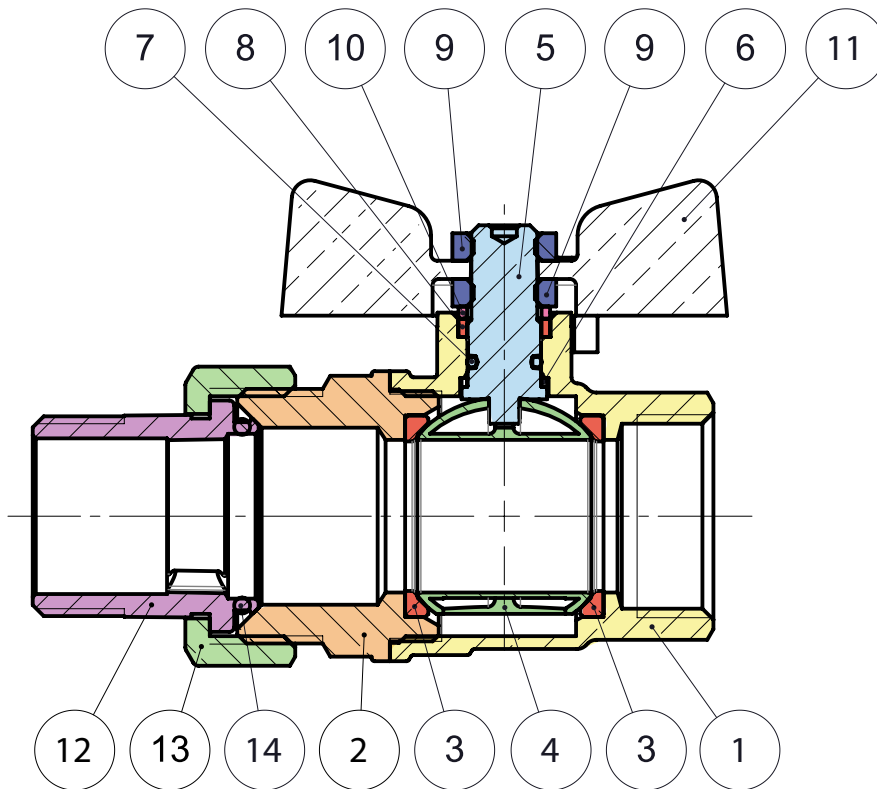

№	Наименование элемента	Материал изготовления	Марка материала	Кол-во
1	Большой полукорпус	Латунь CW617N	Латунь горячепрессованная никелированная	1
2	Малый полукорпус	Латунь CW617N	Латунь горячепрессованная никелированная	1
3	Седельные кольца	PTFE	Фторопласт PTFE	2
4	Затвор шаровой	Латунь CW617N	Латунь горячепрессованная никелированная и хромированная	1
5	Шток	Латунь CW614N	Латунь горячепрессованная	1
6	Прокладка антифрикционная	PTFE G400	Фторопласт VIRGIN PTFE	1
7	Уплотнительное кольцо сальникового узла	VITON ® FKM	Синтетический каучук	1
8	Уплотнительная прокладка сальникового узла	PTFE G400 Green	Фторопласт VIRGIN PTFE (зеленый)	1
9	Прижимная гайка сальникового узла	Сталь	Оцинкованная сталь	1
9*	Гайка крепления рукояти	Сталь	Оцинкованная сталь	1
10	Латунная шайба	Латунь CW614N	Латунь горячепрессованная	1
11	Рукоять "бабочка"	Алюминий	Алюминий литой	1
12	Съемный патрубок	Латунь CW617N	Латунь горячепрессованная никелированная	1
13	Накидная гайка	Латунь CW617N	Латунь горячепрессованная никелированная	1
14	Уплотнительное кольцо съемного патрубка	VITON ® FKM	Синтетический каучук	1

## 5. НОМЕНКЛАТУРА И ГАБАРИТНЫЕ РАЗМЕРЫ

Условные обозначения:

DN - эффективный диаметр внутреннего прохода, мм

PN - номинальное (рабочее) давление, бар

KV - пропускная способность, м<sup>3</sup>/час

Допускаемое отклонение указанного веса +/- 5%

### 1510

РЕЗЬБАВНУТРЕННЯЯ- ВНУТРЕННЯЯ, с алюминиевой ручкой-рычагом черного цвета

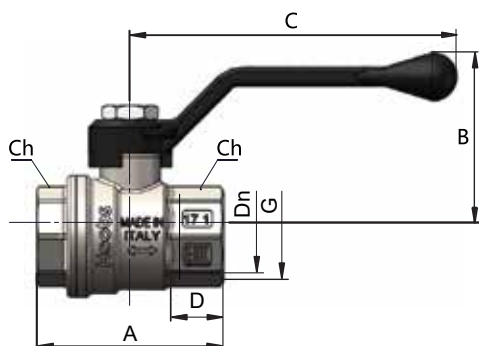

Арт.	DN	G	A	B	C	D	Ch	KV	PN	Вес, гр
15102H	15	1/2"	50	48	87.5	10	25	16.3	64	188
15103H	20	3/4"	58	52	87.5	12	31	28.9	40	260
15104H	25	1"	69	63	131.5	14	38	45.1	40	448
15105H	32	1 1/4"	81	69	131.5	16	48	73.5	25	685
15106H	40	1 1/2"	94	86	154	17	54	116.7	25	1098
15107H	50	2"	108	93	154	19	67	181.3	25	1710

### 1511

РЕЗЬБАНАРУЖНАЯ-ВНУТРЕННЯЯ, с плоской алюминиевой ручкой-рычагом черного цвета

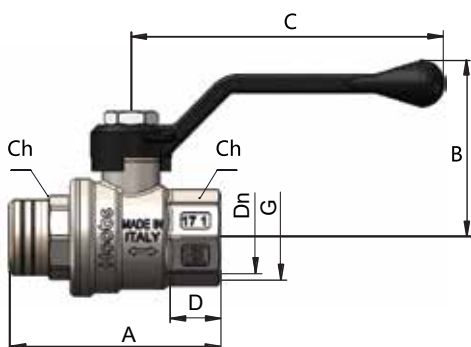

Арт.	DN	G	A	B	C	D	E	Ch1	Ch2	KV	PN	Вес, гр
15112H	15	1/2"	59	48	87.5	10	11	25	22	16.3	64	198
15113H	20	3/4"	67	52	87.5	12	13	31	28	28.9	40	276
15114H	25	1"	78	63	131.5	14	15	38	3	45.1	40	476
15115H	32	1 1/4"	91	69	131.5	16	17	48	43	73.5	25	738
15116H	40	1 1/2"	101	86	154	17	18	54	54	116.7	25	1120
15117H	50	2"	117	93	154	19	20	67	61	181.3	25	1730

### 1512

РЕЗЬБАВНУТРЕННЯЯ- АМЕРИКАНКА, с плоской алюминиевой ручкой-рычагом черного цвета

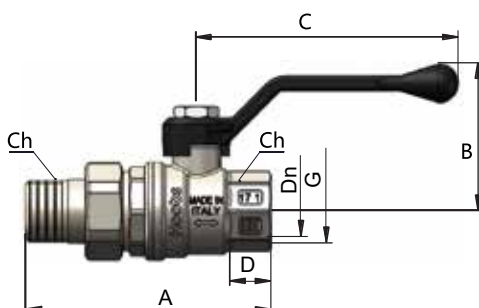

Арт.	DN	G	A	B	C	D	E	Ch	Ch1	KV	PN	Вес, гр
15122H	15	1/2"	84	48	87.5	10	11	25	30	16.3	64	262
15123H	20	3/4"	97.5	52	87.5	12	13	31	37	28.9	40	404
15124H	25	1"	111	63	131.5	14	15	38	46	45.1	40	702
15125H	32	1 1/4"	128	69	131.5	16	17	48	52	73.5	25	995
15126H	40	1 1/2"	133.5	88.5	160	17	18	54	54	116.7	25	1541
15127H	50	2"	164.5	99	160	19	18	67	61	181.3	25	2383

Условные обозначения:

DN - эффективный диаметр внутреннего прохода, мм

PN - номинальное (рабочее) давление, бар

KV - пропускная способность, м<sup>3</sup>/час

Допускаемое отклонение указанного веса +/- 5%

## 1513

РЕЗЬБА ВНУТРЕННЯЯ – ВНУТРЕННЯЯ, с ручкой-бабочкой черного цвета

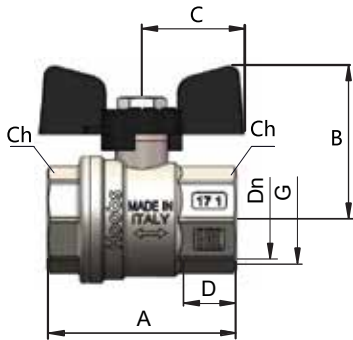

Арт.	DN	G	A	B	C	D	Ch	KV	PN	Вес, гр
15132H	15	1/2"	50	40.5	53	10	25	16.3	64	182
15133H	20	3/4"	58	47	63	12	31	28.9	40	260
15134H	25	1"	69	55	73	14	38	45.1	40	426
15135H	32	1"1/4	81	60.5	73	16	48	73.5	25	665

## 1514

РЕЗЬБА НАРУЖНАЯ – ВНУТРЕННЯЯ, с ручкой-бабочкой черного цвета

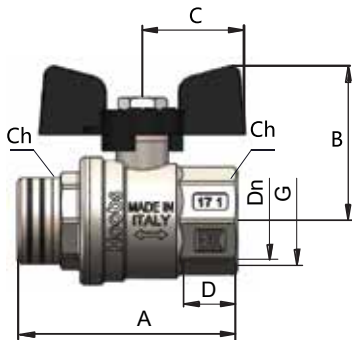

Арт.	DN	G	A	B	C	D	E	Ch1	Ch2	KV	PN	Вес, гр
15142H	15	1/2"	59	40.5	53	10	11	25	22	16.3	64	192
15143H	20	3/4"	67	47	63	12	13	31	28	28.9	40	280
15144H	25	1"	78	55	73	14	15	38	35	45.1	40	454
15145H	32	1"1/4	91	60.5	73	16	17	48	43	73.5	25	720

## 1515

РЕЗЬБА ВНУТРЕННЯЯ – АМЕРИКАНКА, с ручкой-бабочкой черного цвета

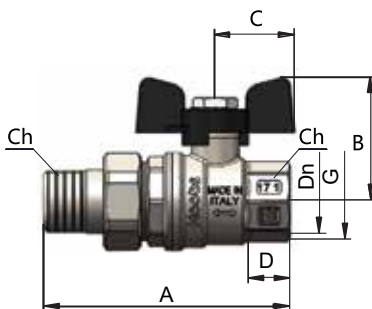

Арт.	DN	G	A	B	C	D	E	Ch	Ch1	KV	PN	Вес, гр
15152H	15	1/2"	84	40.5	53	10	11	25	30	16.3	64	258
15153H	20	3/4"	97.5	47	63	12	13	31	37	28.9	40	402
15154H	25	1"	111	55	73	14	15	38	46	45.1	40	676
15155H	32	1"1/4	128	60.5	73	16	17	48	52	73.5	25	974

Условные обозначения:

DN - эффективный диаметр внутреннего прохода, мм

PN - номинальное (рабочее) давление, бар

KV - пропускная способность, м3/час

Допускаемое отклонение указанного веса +/- 5%



## 6. ГИДРАВЛИЧЕСКИЕ ХАРАКТЕРИСТИКИ

Размер присоединительной резьбы, дюйм	1/4"	3/8"	1/2"	3/4"	1"	1 1/4"	1 1/2"	2"
Пропускная способность (Kvs) при расходе Q=м3/час*	4,6	7,2	16,3	28,9	45,1	73,5	116,7	181,3

\* Численная величина Kvs равна расходу рабочей среды с плотностью 1000 кг/м3 через кран при перепаде давления на нем 0,1 МПа [ГОСТ Р 52720-2007].

## 7. ГРАФИК ЗАВИСИМОСТИ РАБОЧЕГО ДАВЛЕНИЯ ОТ ТЕМПЕРАТУРЫ

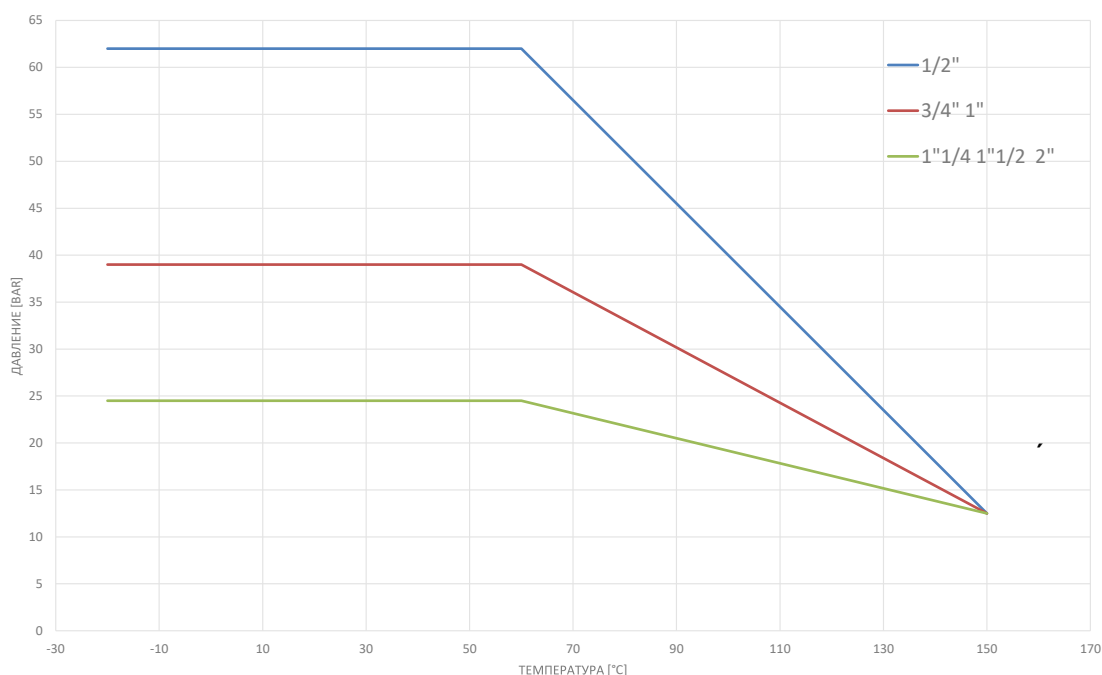

Температура транспортируемой среды, С

## 8 . Указания по эксплуатации и техническому обслуживанию

Монтаж кранов в трубопроводной системе должен выполняться квалифицированными специалистами. Монтаж шаровых кранов следует производить в соответствии с требованиями (СП 60.13330.2016, СП 30.1333.2012, СП 31-106-2002, СП 73.13330.2016). Для уплотнения резьбы могут использоваться любые материалы, разрешенные СП 73.13330.2016

Шаровые краны должны эксплуатироваться при давлении и температуре, изложенных в настоящем паспорте.

Применение шаровых кранов в качестве регулирующих устройств не допускается.

Открывать и закрывать краны следует плавным поворотом рукоятки вручную, без применения каких-либо инструментов.

Монтаж кранов в трубопроводной системе должен выполняться квалифицированными специалистами. Монтаж шаровых кранов следует производить в соответствии с требованиями (СП 60.13330.2016, СП 30.1333.2012, СП 31-106-2002, СП 73.13330.2016). Для уплотнения резьбы могут использоваться любые материалы, разрешенные СП 73.13330.2016 )

В соответствии с ГОСТ 12.2.063 п. 3.10, трубопроводная арматура не должна испытывать несоосность патрубков, неравномерность затяжки крепежа. При необходимости должны быть предусмотрены опоры или компенсаторы, снижающие нагрузку на арматуру от трубопровода;

После осуществления монтажа необходимо провести испытания на герметичность соединений в соответствии с требованиями ГОСТ 24054 и ГОСТ 25136.

**Внимание!** При монтаже и эксплуатации шаровых кранов, применение рычажных газовых ключей категорически запрещено. Не допускается эксплуатировать кран с ослабленной гайкой крепления рукоятки, так как это может привести к поломке штока. Не допускается оставлять шаровые краны в полуоткрытом положении на длительное время.

Установка и демонтаж изделия, а также любые операции по прочистке и ревизии должны производиться при отсутствии давления в системе.

Для предотвращения замерзания для выпуска жидкости из корпуса крана при отключенном трубопроводе ручка должна быть повернута в среднюю позицию (45°). Что бы избежать неприятностей с работой шарового крана, его следует проворачивать не реже одного раза в месяц. Шаровой кран не должен испытывать нагрузок от трубопровода (изгиб, сжатие, растяжение, кручение, перекосы, вибрация, несоосность патрубков, неравномерность затяжки крепежа).

## 9 . Условия хранения и транспортировки

Шаровые краны должны храниться в упаковке предприятия-изготовителя согласно условиям хранения по ГОСТ 15150-69.

Шаровые краны транспортируют любым видом транспорта в соответствии с правилами перевозки грузов и техническими условиями погрузки и крепления грузов, действующими на данном виде транспорта.

Шаровые краны при транспортировании следует оберегать от ударов и механических нагрузок, а их поверхность от нанесения царапин.

Шаровые краны хранят в условиях, исключающих вероятность их механических повреждений, в отапливаемых или не отапливаемых складских помещениях (не ближе одного метра от отопительных приборов), или под навесами.

## 10 . Утилизация

Утилизация изделия производится в соответствии с установленным на предприятии порядком (переплавка, захоронение, перепродажа), составленным в соответствии с Законами РФ №96 -ФЗ “Об охране атмосферного воздуха”, №89-ФЗ “Об отходах производства и потребления”, №52-ФЗ “О санитарно-эпидемиологическом благополучии населения”, а также другими российскими и региональными нормами, актами, правилами, распоряжениями и пр., принятыми во исполнение указанных законов.

## 11 . Приёмка и испытания

Продукция, указанная в данном паспорте, изготовлена, испытана и принята в соответствии с действующей технической документацией фирмы-изготовителя.

**Внимание!** Механическое повреждение крана при распаковке и монтаже делает гарантию изготовителя недействительной.

## 13. Гарантийные условия и обязательства

### 12. Возможные неисправности и способы их устранения.

Неисправность	Причина	Способ устранения
Течь из-под муфтового соединения	Некачественная герметизация соединения	Разобрать соединение, заменить старый уплотнитель
Течь из-под накидной гайки «американки»	Износ или повреждение уплотнительного резинового кольца	Заменить уплотнительное кольцо
Течь из-под сальниковой гайки	Износ сальникового уплотнителя	Снять рукоятку. Подтянуть сальниковую гайку до прекращения течи

### 13. Гарантийные условия и обязательства

Гарантийный срок на изделие начинается с даты его продажи конечному потребителю и составляет 24 месяца, но не более 36 месяцев с даты производства. В течение этого срока, в случае обнаружения и подтверждения недостатков, являющихся производственным дефектом, владелец имеет право предъявить претензии в установленном порядке согласно законодательству РФ. Во избежание возможных споров и разногласий, владельцу настоятельно рекомендуется сохранять в течение гарантийного срока и срока службы документы, прилагаемые к изделию при его продаже: товарный чек, кассовый чек, паспорт изделия, позволяющие установить факт и дату продажи изделия.

1. Гарантийный ремонт производится только в авторизованных сервисных центрах и только при наличии у владельца правильно и полностью заполненного гарантийного талона.

2. При осуществлении гарантийного ремонта срок гарантии на заменённые запчасти составляет 6 месяцев, но не менее оставшегося срока действия гарантии на целое изделие.

3. Срок гарантии продлевается на время нахождения изделия в гарантийном ремонте.

4. Сроки проведения технической экспертизы и ремонта оборудования установлены Федеральным Законом РФ «О защите прав потребителей»

5. Гарантия не распространяется:

- нарушения паспортных режимов хранения, монтажа, испытания, эксплуатации или обслуживания изделия;
- ненадлежащей транспортировки и погрузочно-разгрузочных работ;
- наличия следов воздействия веществ, агрессивных к материалам изделия;
- наличия повреждений, вызванных пожаром, стихией, форс-мажорными обстоятельствами;
- повреждений, вызванных действиями потребителя;
- наличия следов постороннего вмешательства в конструкцию изделия.

6. Производитель оборудования не несёт ответственность за возможные расходы, связанные с монтажом и демонтажем гарантийного изделия, а также за ущерб, возникший в результате выхода изделия из строя в гарантийный период.

7. Заключение о работоспособности изделия выдаётся только авторизованными сервисными центрами и только после испытания на гидравлическом стенде.

8. Диагностика изделия, выявившая необоснованность претензий клиента и подтвердившая работоспособность диагностируемого изделия, является платной услугой и подлежит оплате владельцем.

## ГАРАНТИЙНЫЙ ТАЛОН

к накладной № \_\_\_\_\_

от « \_\_\_\_ »

\_\_\_\_\_ г.

Наименование товара:

№	Артикул	Количество	Примечание

**Гарантийный срок 24 месяца с даты продажи.**

**С условиями гарантии, правилами установки и эксплуатации ознакомлен:**

Покупатель: \_\_\_\_\_  
(подпись)

Продавец: \_\_\_\_\_  
(подпись)

Штамп или печать  
торгующей организации

Дата продажи: « \_\_\_\_ » 20 \_\_\_\_ г.

Адреса сервисных центров:

Адрес:

г. Москва, МКАД, съезд 41, Рынок "Мельница", павильон А 9/5  
Телефон: + 7 (916) 484 - 11-70

г. Ярославль, ул. Вспольинское поле, 7  
Телефон: +7 (4852) 66-41-07

Адрес представительства в РФ:

Адрес:

г. Москва, ул. Верейская 17  
Телефон: + 7 (800) 350-23-80

Замечания и предложения просим направлять по электронной почте:  
info@hoobs.ru